

アルミパイプゲート (ガイドレールステンレス)
 ※直線のみ仕様の場合

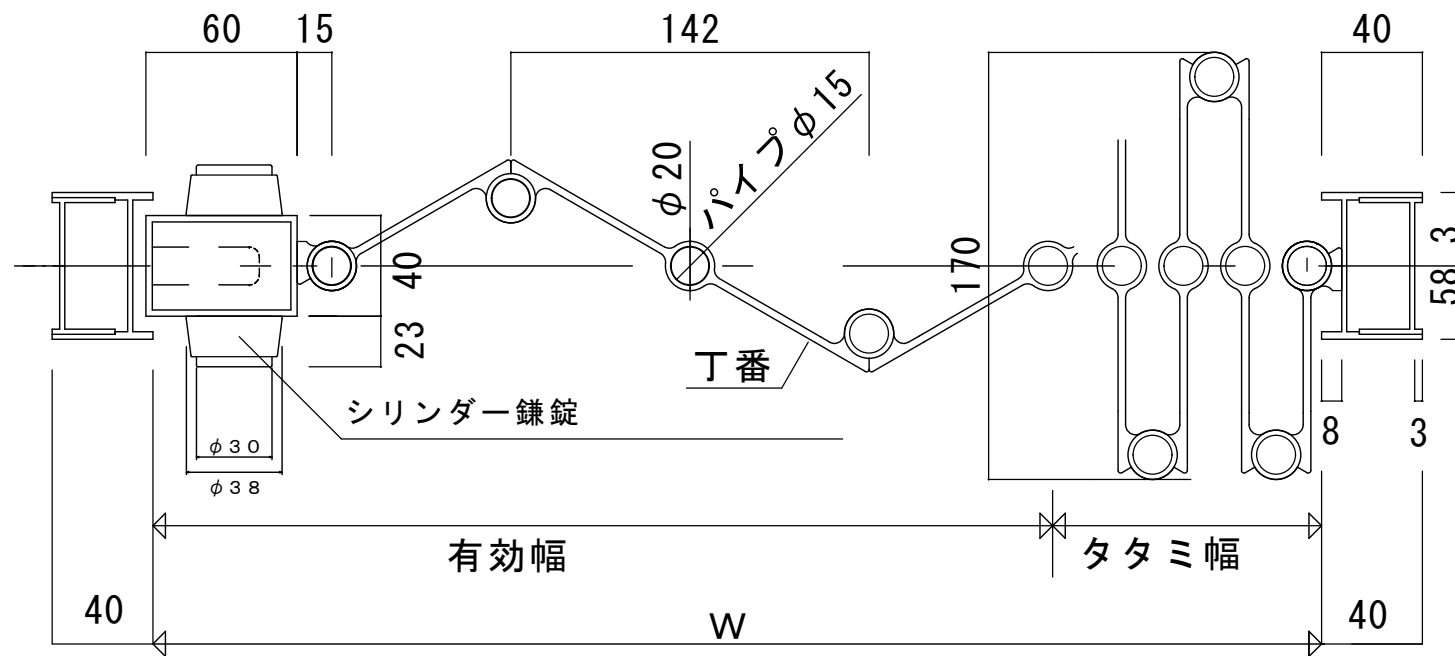

* この割型戸当の場合、上下レールはW+16mmになります

